

Правила эксплуатации и ухода за мебелью.

1. Мебель должна быть использована только по своему прямому назначению, в соответствии с её функциональными характеристиками.
2. Мебель должна храниться и эксплуатироваться в закрытых отапливаемых помещениях при температуре не ниже +2°C и относительной влажности воздуха от 45 до 70%.
3. При установке изделий мебели в непосредственной близости от нагревательных и отопительных приборов их поверхности во время эксплуатации должны быть защищены от нагрева. Температура нагрева элементов мебели не должна превышать 40°C.
4. При ослаблении крепления соединений необходимо периодически подтягивать винты, шурупы, стяжки и т.п.
5. Поверхности изделий следует предохранять от различных растворителей, кислот, щелочей и механических повреждений.
6. Поверхности изделий можно освежить, применяя специальные составы, которые имеются в хозяйственных магазинах. Не допускается применение соды, порошков и других материалов, не предназначенных для ухода за мебелью.
7. Помните, что сохранность и долговечность изделия зависит не только от его конструкции и качества материалов, но и от правильной эксплуатации и ухода за ним.
8. Не разрешайте детям забираться на шкаф и виснуть на дверях.
9. Хранить тяжелые предметы в нижних ящиках.

Гарантийный талон

1. Предприятие-изготовитель гарантирует соответствие изделия требованиям **ТРТС 025/2012 ГОСТ 16371-2014** при соблюдении условий транспортирования, сборки и эксплуатации.

Гарантийный срок эксплуатации - 24 месяца. Срок исчисляется со дня передачи мебели потребителю. Если день передачи установить невозможно, гарантийный срок исчисляется со дня изготовления мебели. Дефекты производственного характера, обнаруженные в течение гарантийного срока, устраняются за счёт предприятия - изготовителя.

2. Изделие снимается с гарантийного обслуживания в следующих случаях:

- если имеет следы постороннего вмешательства или была попытка ремонта;
- если обнаружены несанкционированные изменения конструкции изделия;
- если изделие эксплуатировалось не в соответствии со своим целевым назначением или в условиях, для которых оно не предназначено.

3. Гарантия не распространяется на изделие, имеющее следующие повреждения:

- механические;
- вызванные стихией, пожаром, бытовыми факторами;
- вызванные попаданием на поверхность изделий едких веществ и жидкостей.

EAC	Шкаф купе «Квинт» 02-45.015
	Срок службы изделия - 5 лет Срок гарантии - 24 месяца
Соответствует требованиям ТР ТС 025/2012	Сделано в России Партия _____ Цвет _____ Дата выпуска _____
Изготовлено для ООО ТД Трия	

Версия 2021(1)

Изготовлено для: ООО Торговый Дом Трия, Россия, 347360 Ростовская обл. г. Волгодонск, ул. Портовая 1



Шкаф купе 02-45.015 «КВИНТ»

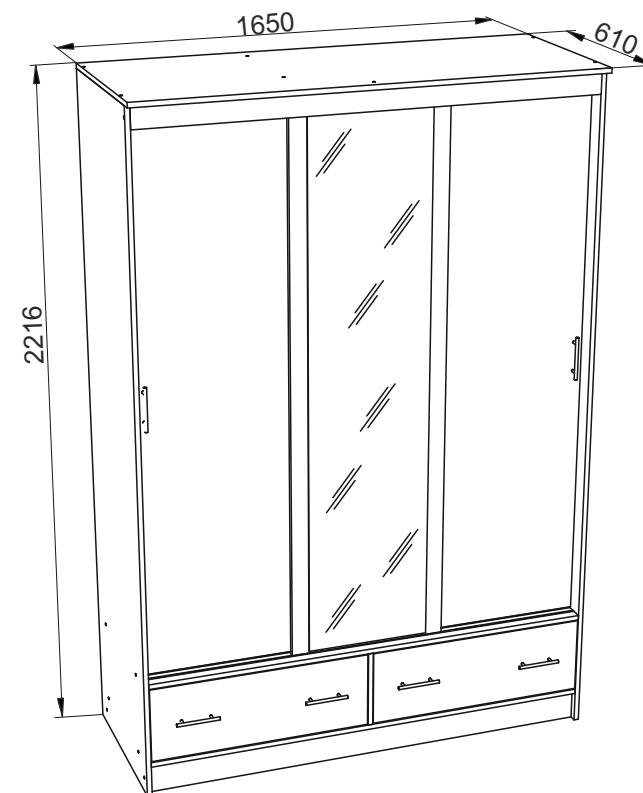

ПАСПОРТ И СХЕМА СБОРКИ

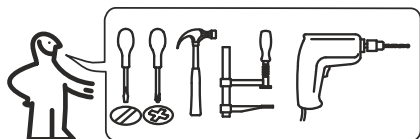

Сборку рекомендуется производить с помощью специалиста.

Упаковку с этикеткой сохранять до конца сборки!

Предприятие оставляет за собой право вносить некоторые конструктивные изменения, не ухудшающие внешний вид и не влияющие на функциональные свойства изделия.

Состав изделия

№	Наименование детали	Кол-во	Пакет
1	Боковина левая 2200x576	1	1
2	Боковина правая 2200x576	1	
3	Перегородка 1812x480	1	3
4	Крышка 1650x610	1	
5	Вязка 1618x576	1	
6	Вязка/планка 1618x128	2	
7	Вязка 1102x416	1	
8	Полка 500x470	4	1
9	Перегородка 256x576	1	
10	Вязка ящика 744x200	2	2
11	Бок ящика 450x200	4	
12	Цоколь 100x1618	2	3
13	Усиление 80x1102	1	
14	Декор 70x1618	1	
15	Створка 1766x560	1	2
16	Створка 1766x560	2	
17	Фасад 250x797	2	1
18	ЛДВП 2112x561	2	
19	ЛДВП 2112x520	1	2
20	ЛДВП 772x454	2	
21	Зеркало 1750x448	1	3
22	Штанга L=1100	1	
23	Направляющая СТ L=1594	1	

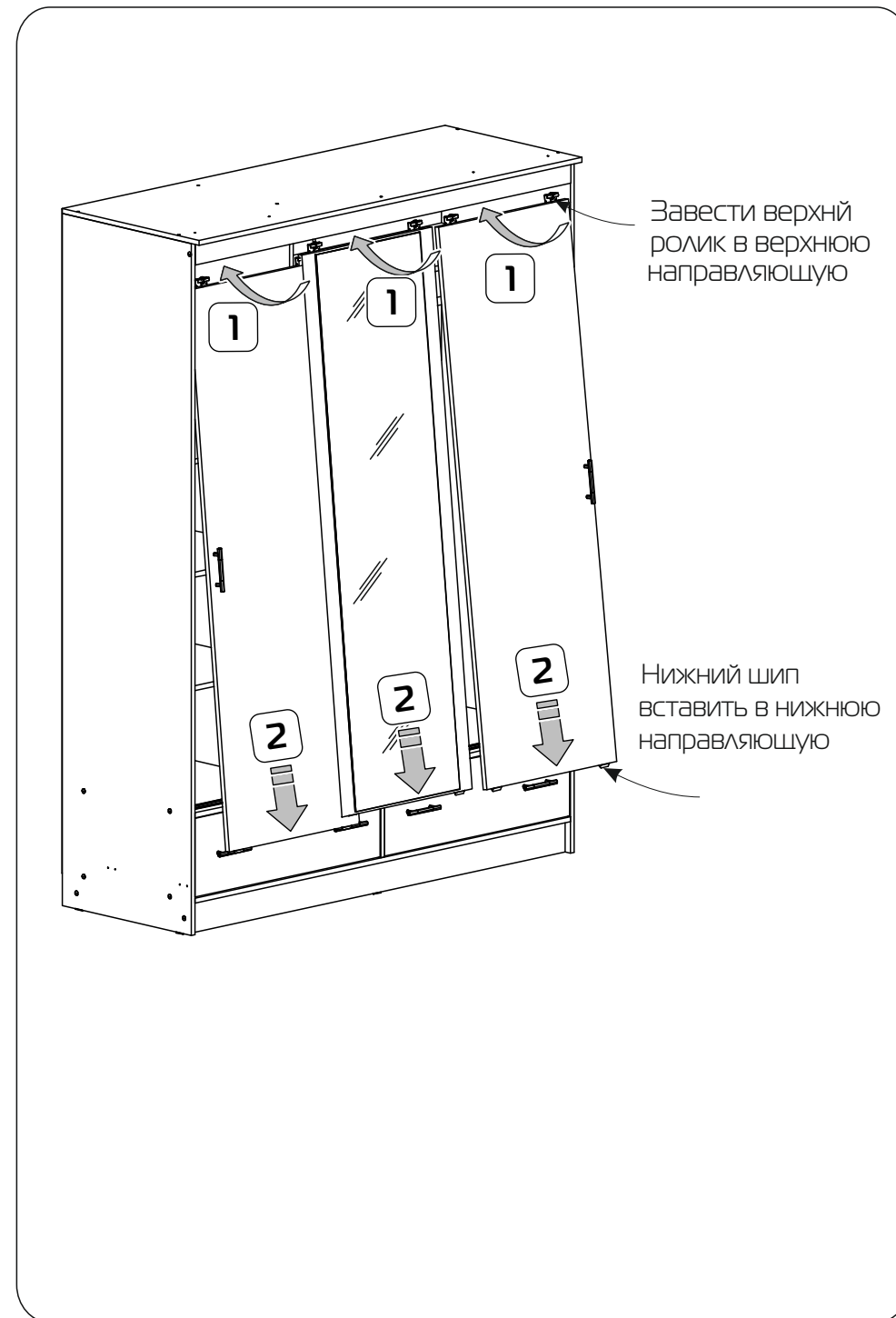

ШАГ 15

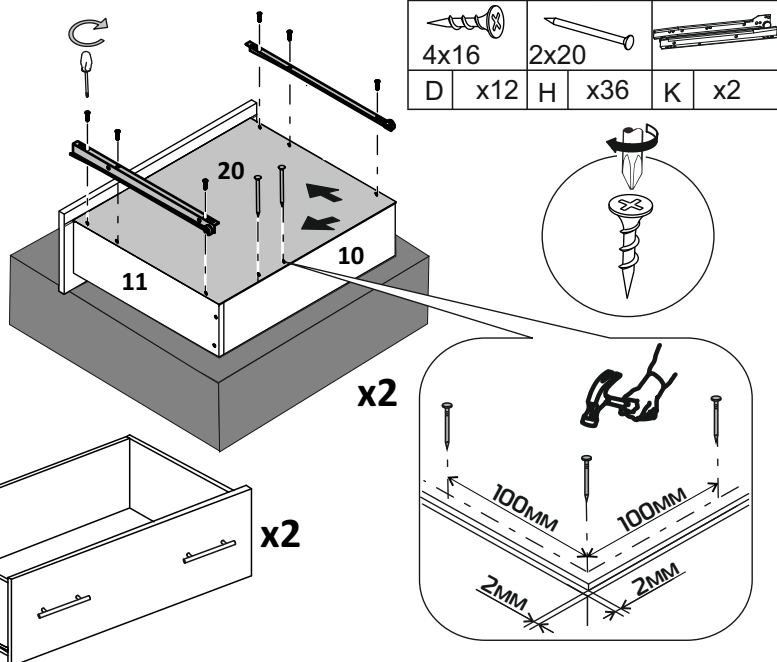
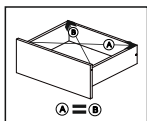

ШАГ 16

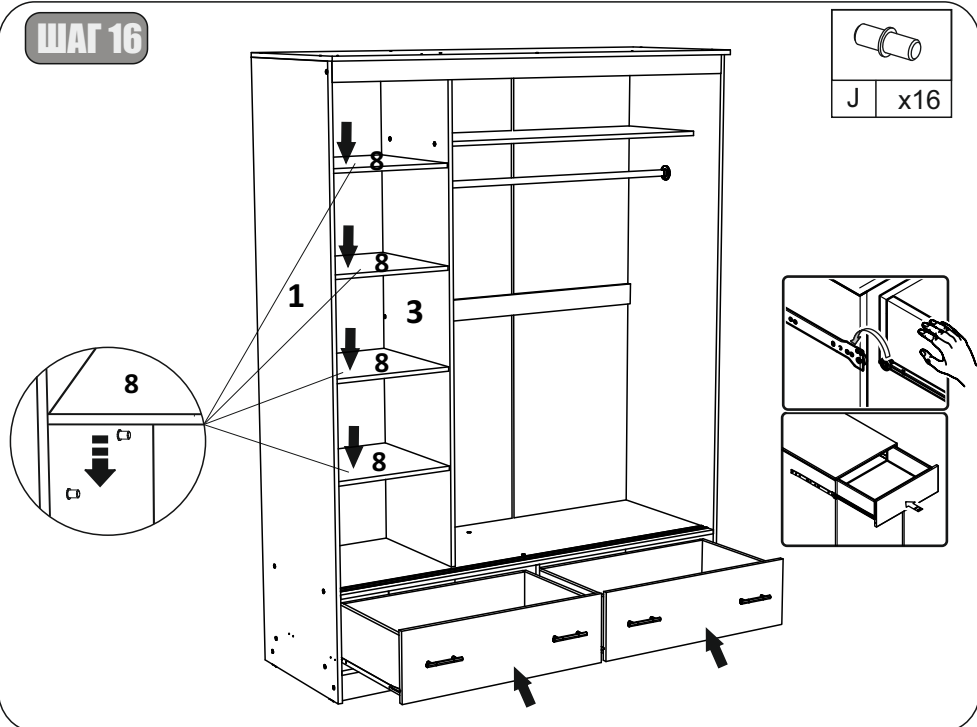

Состав изделия

№	Наименование детали	Кол-во	Пакет
24	Брус соединительный L=2082	1	1
	Фурнитурный пакет	1	3

Фурнитура

A	B	C	D	E	F	G	H
Евровинт 7x50	Стяжка эксцентриковая	Шкант 8x30	Шуруп 4x16	Фланец	Подпятник	Ключ S4	Гвоздь 2x20
35 шт.	4 шт.	8 шт.	52 шт.	2 шт.	6 шт.	1 шт.	150 шт.
J	K	L	M	N	P	Q	S
Полкодержатель	Роликовая люлька 450 мм	Ролик ходовой	Направляющий шип	Стяжка межсекционная	Заглушка для евровинта	Скрепка-крабик	Ручка-рейлинг + Винт к ручке
16 шт.	2 ком.	6 шт.	6 шт.	4 шт.	20 шт.	10 шт.	6 шт.

Требуемый дополнительный инструмент



Конструкционные материалы для изготовления изделия

- основной конструкционный материал - плита древесностружечная облицованная пленкой на основе термореактивных полимеров (ламинированная) - ЛДСП по ГОСТ 32289-2013;
- материал стенок задних и дна ящиков-плита древесноволокнистая(твердая) с лакокрасочным покрытием(ДВП) ГОСТ 8904-2014.

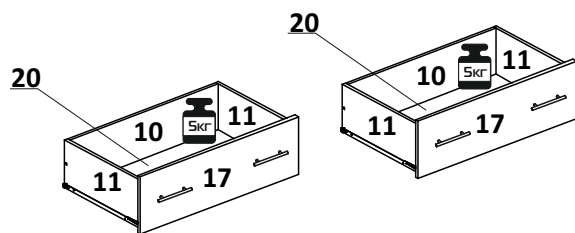
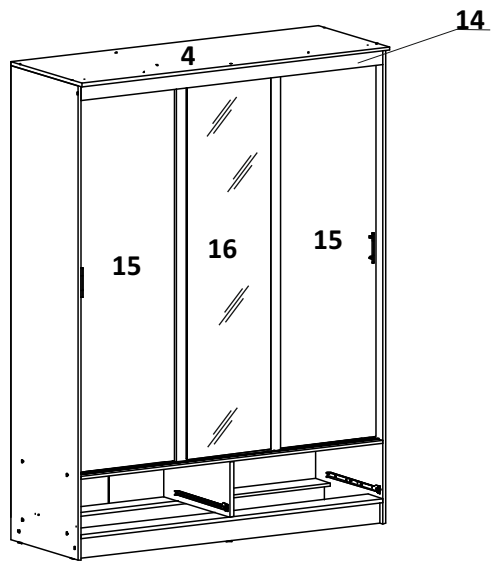
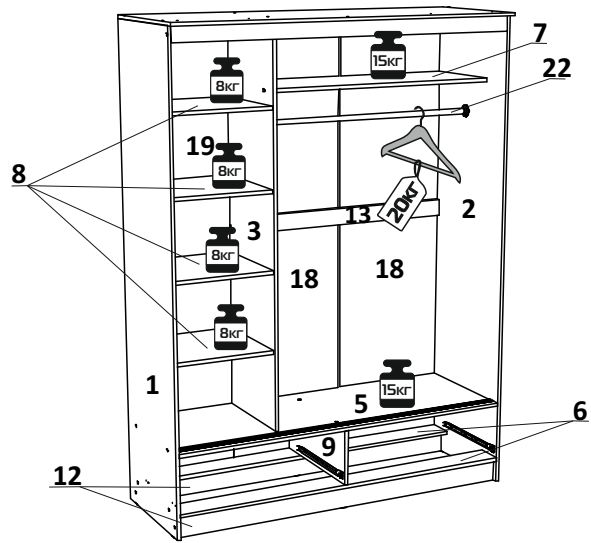

3

ШАГ 14

A	x2	B	x4
C	x8	S	x4

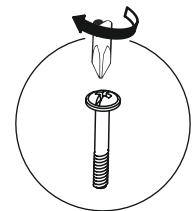
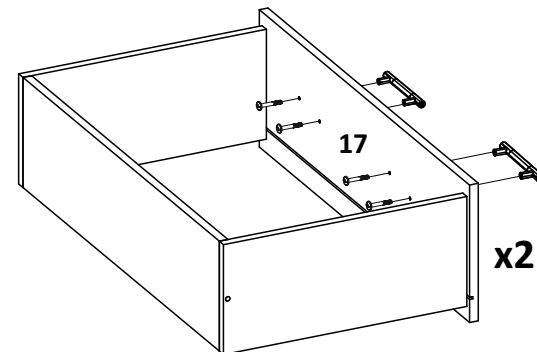
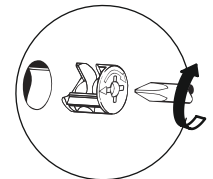
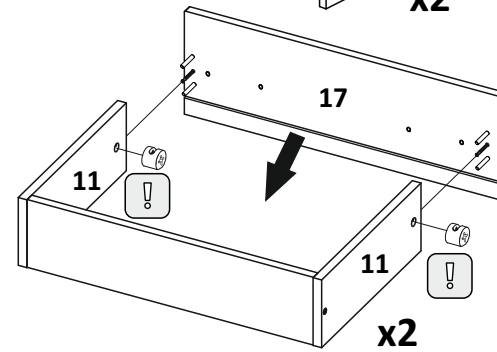
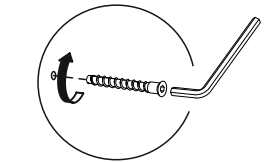
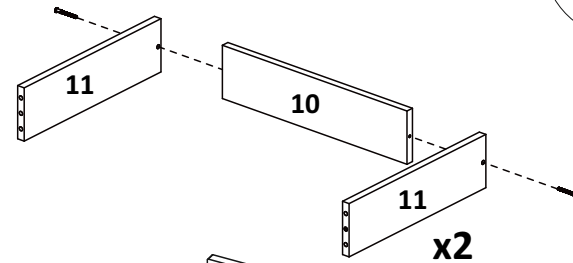
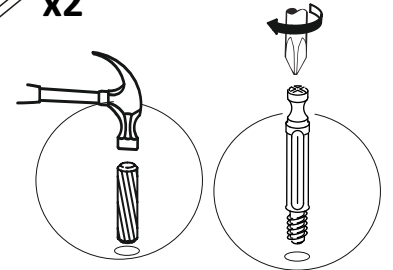
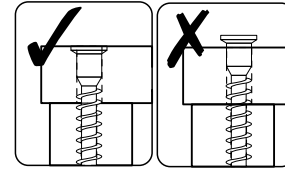
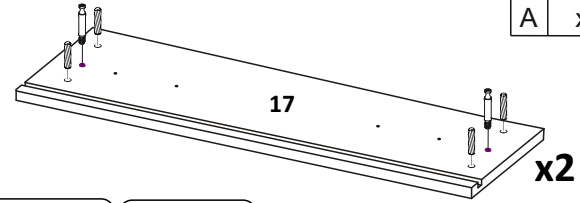

12

ШАГ 12

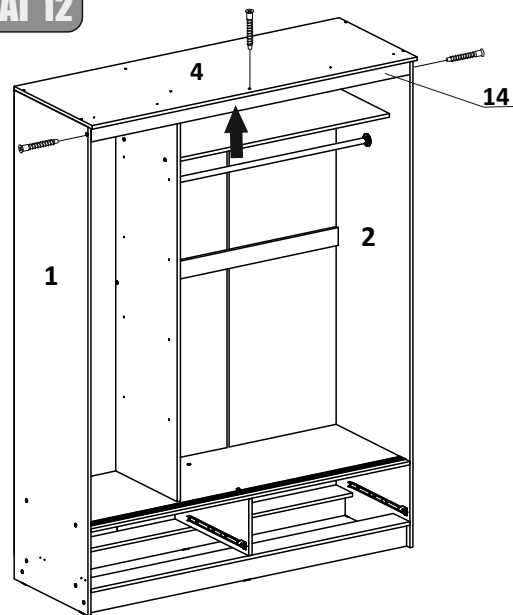

	A	x3		G	x1
	P	x3			

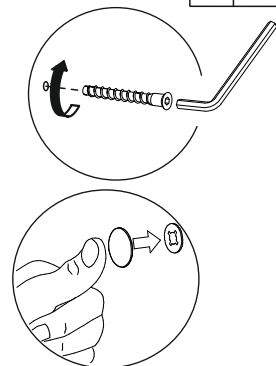

ШАГ 13

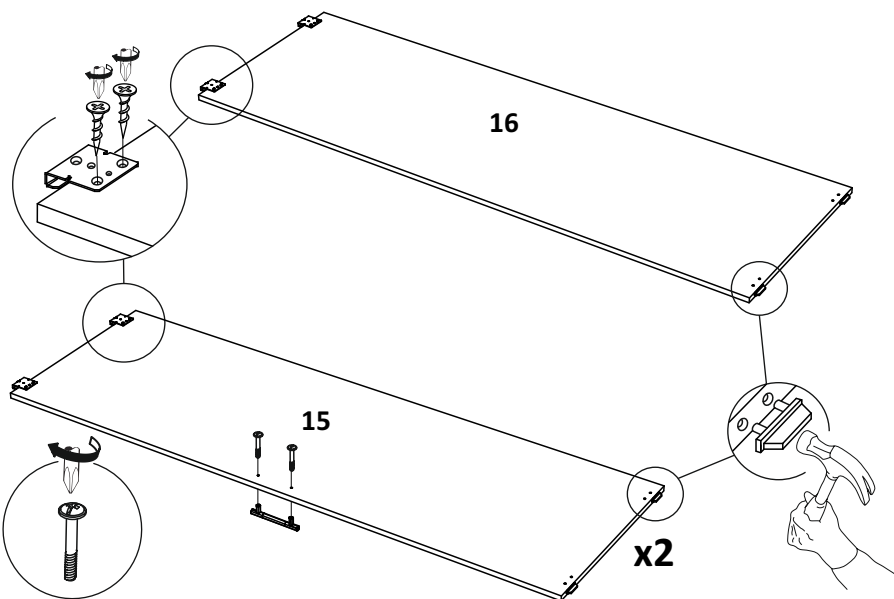

	D	x12		L	x6		M	x6		S	x2
--	---	-----	--	---	----	--	---	----	--	---	----

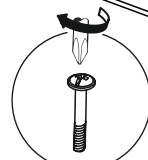



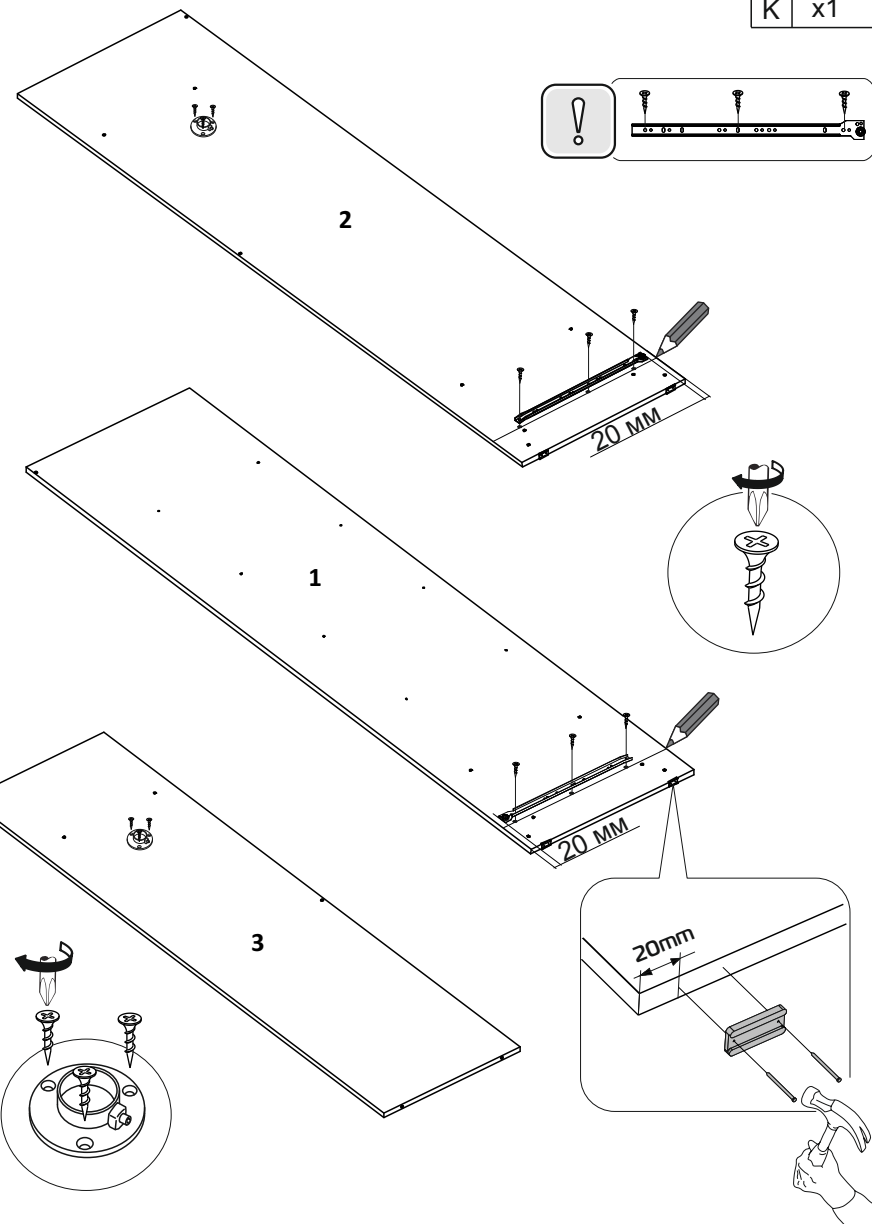

ШАГ 1

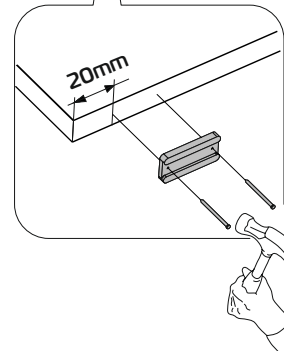
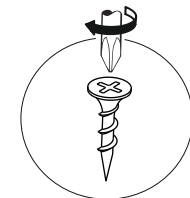
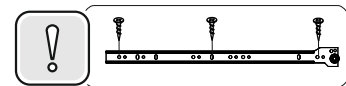

	E	x2		D	x12		F	x4		H	x8
	K	x1									



ШАГ 2

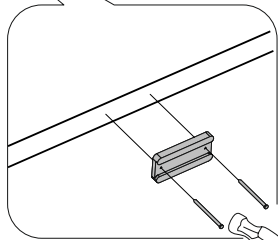
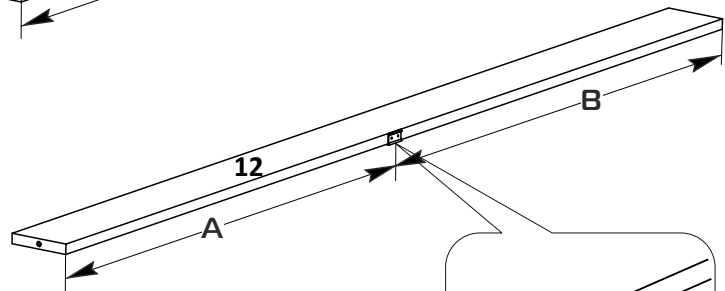
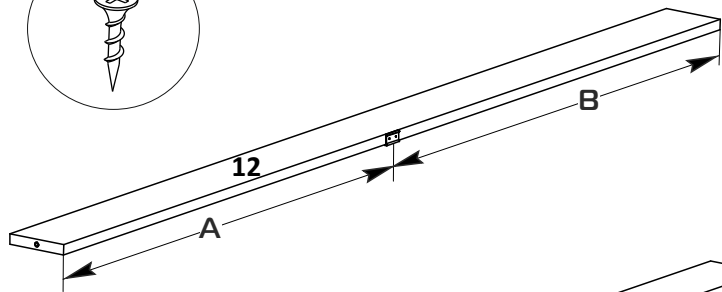
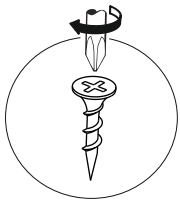
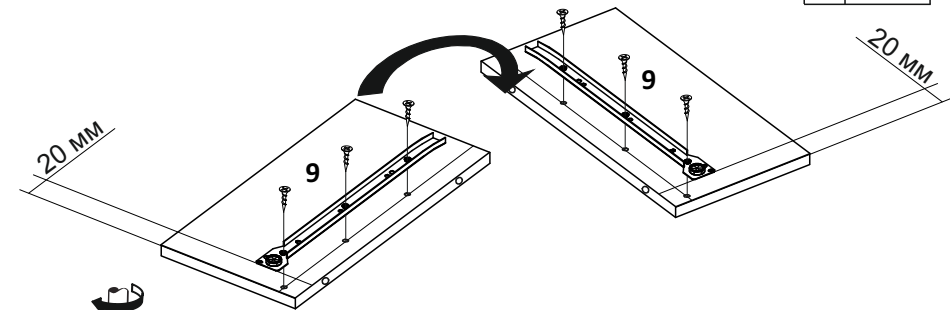
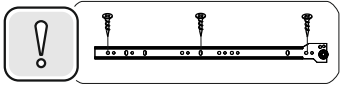

		
4x16	2x20	
D x6	F x2	H x4
		
		K x1

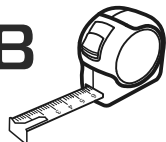

A = B



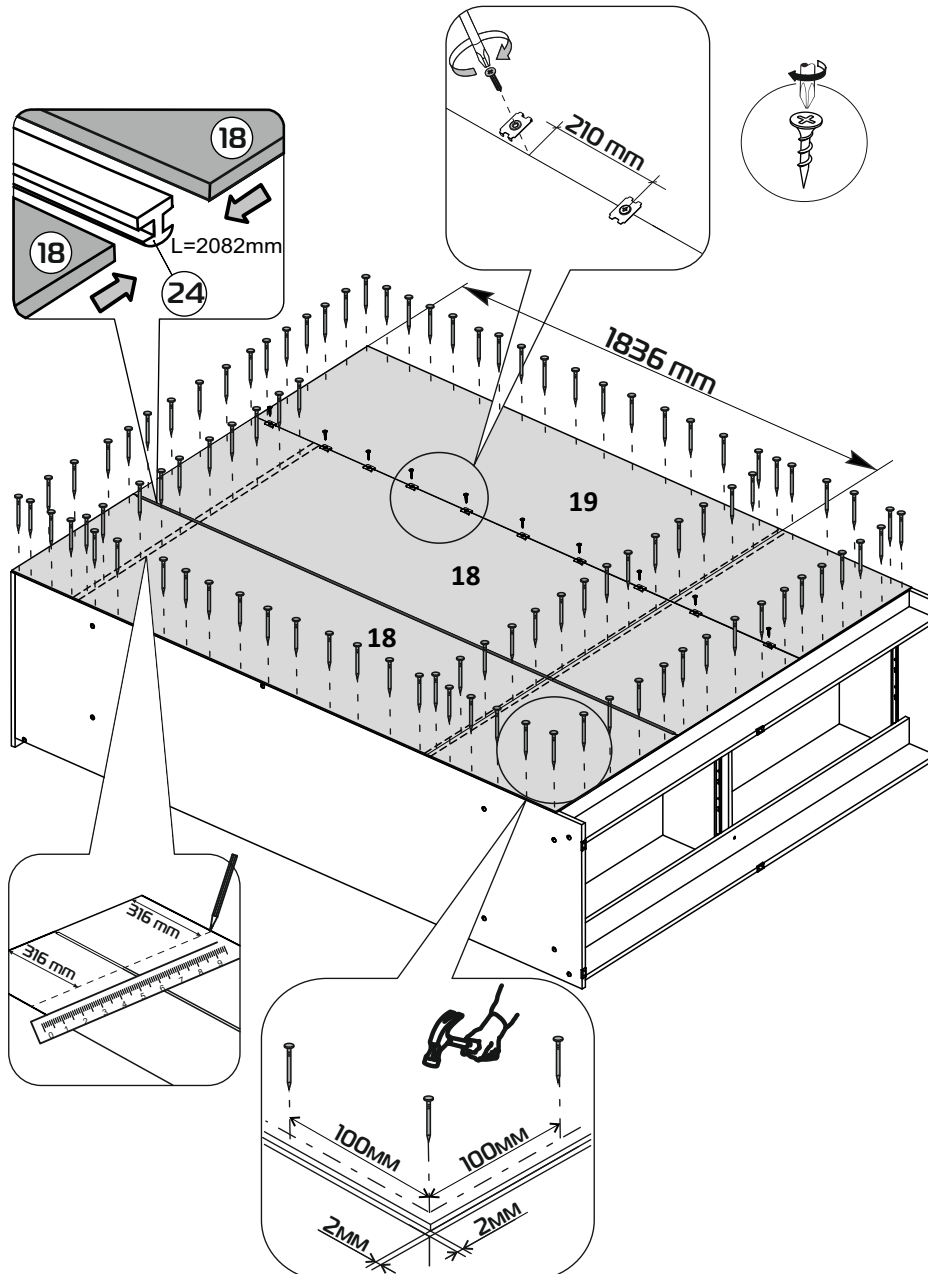

ШАГ 11

		
4x16	2x20	
D x10	H x100	Q x10

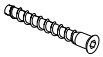

ШАГ 9

	A	x6		G	x1
--	---	----	--	---	----

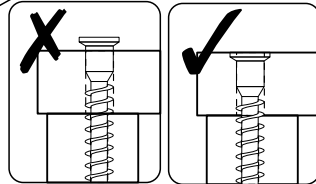
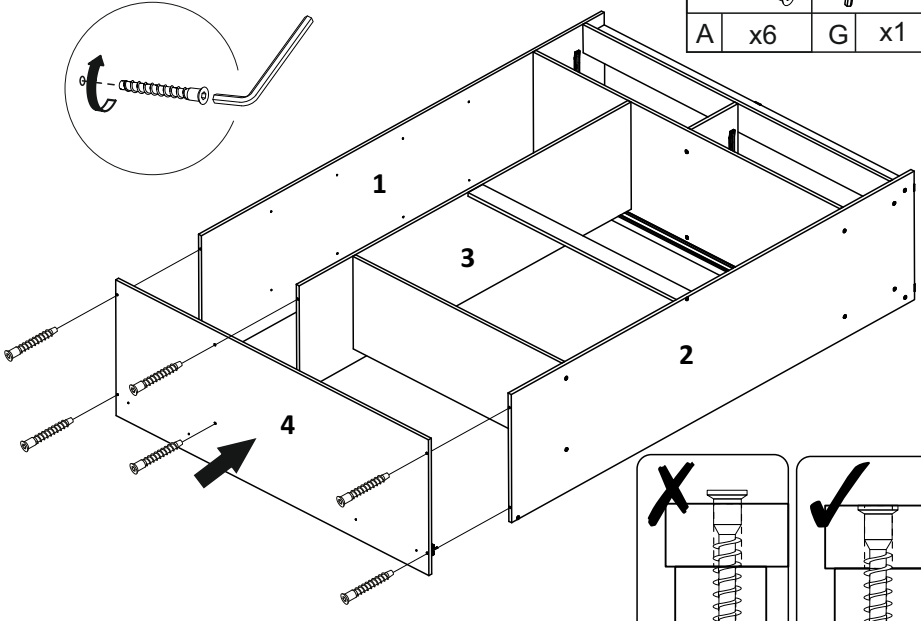
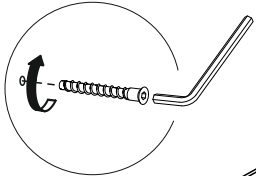

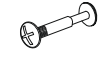

ШАГ 3

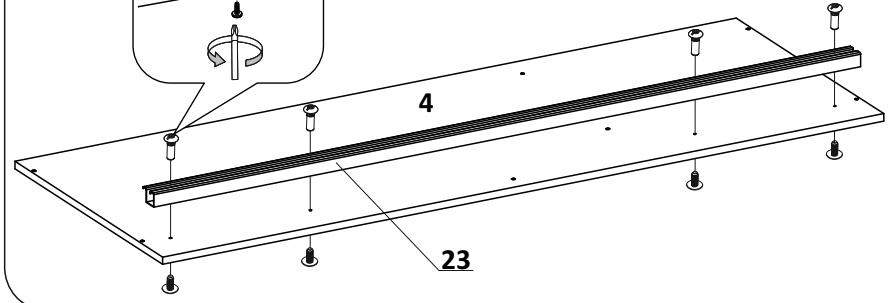
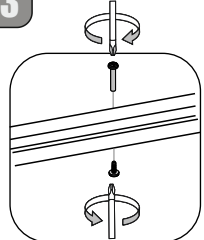
	N	x4
--	---	----

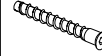

ШАГ 4

	A	x2		G	x1
	P	x2			

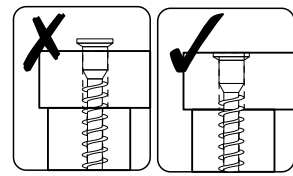
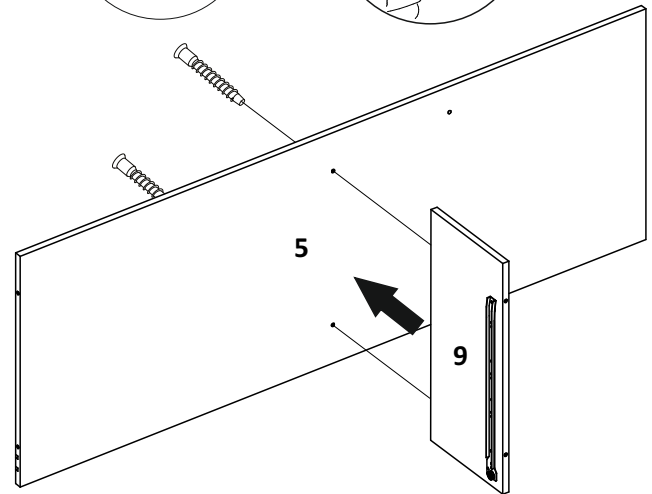
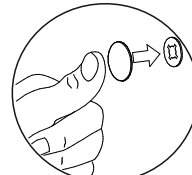
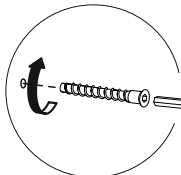

ШАГ 10



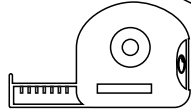
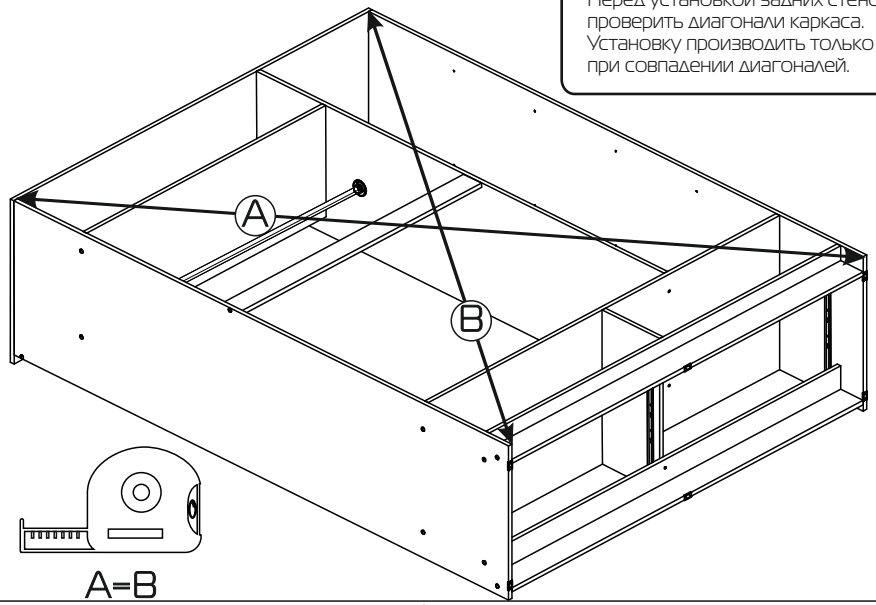

Обратите внимание!

Перед установкой задних стенок проверить диагонали каркаса. Установку производить только при совпадении диагоналей.



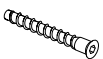

A=B

ШАГ 5

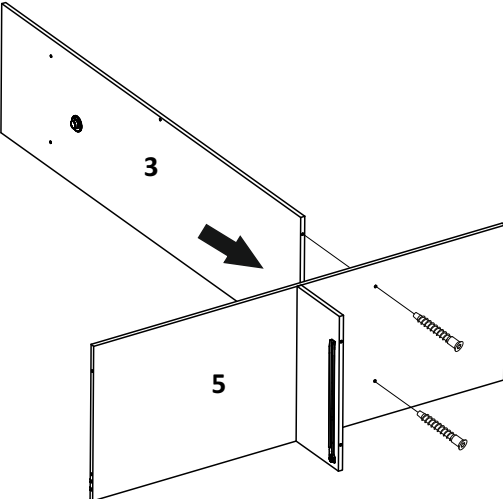
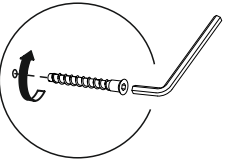
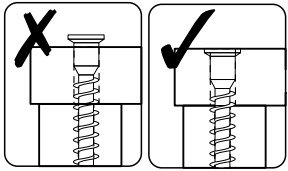
	A	x2		G	x1
--	---	----	---	---	----



ШАГ 7

	A	x8		G	x1
--	---	----	--	---	----

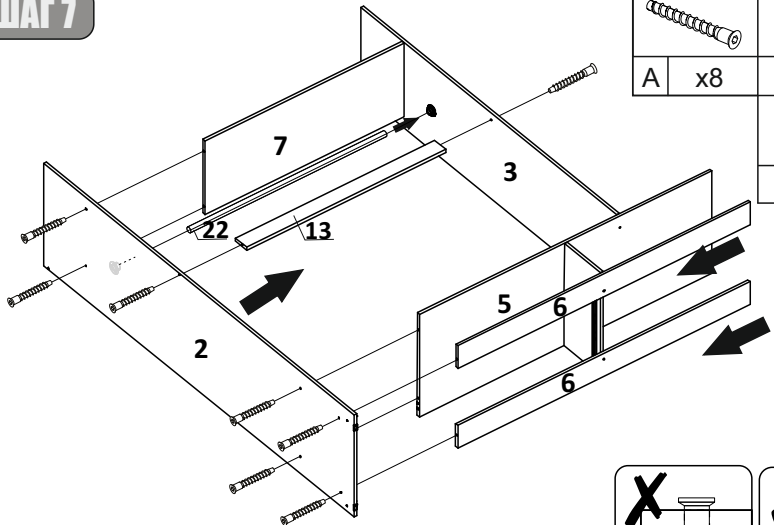
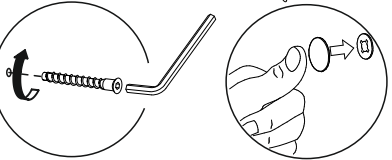
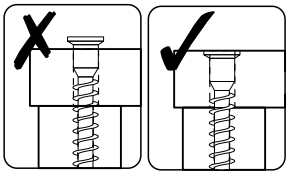

	P	x8
---	---	----

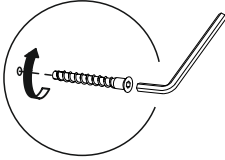
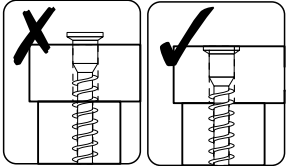
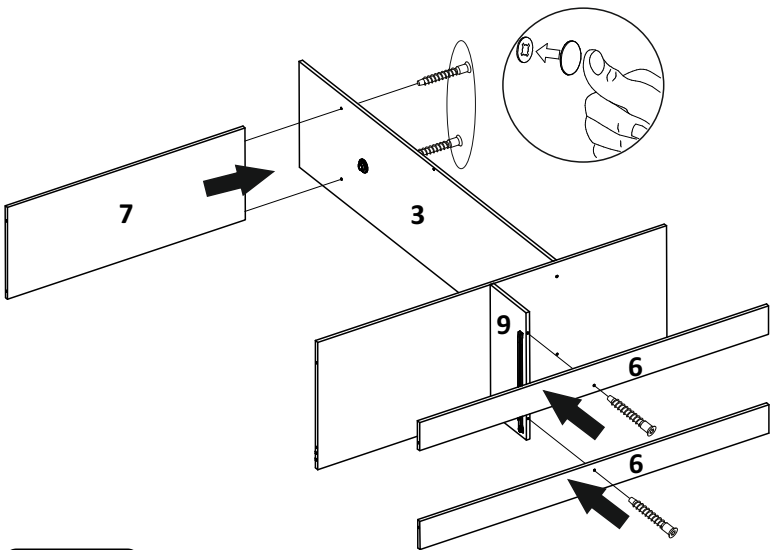

ШАГ 6

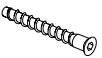

ШАГ 8

	A	x6		G	x1
---	---	----	---	---	----

	P	x6
--	---	----

